



Manuale

Congratulazioni per l'acquisto del nuovo **Giotti Victoria Guardian**.

Il veicolo è stato progettato e realizzato nel rispetto dei più elevati standard di progettazione, produzione e qualità, e rappresenta l'evoluzione di una nuova generazione di veicoli della sua categoria.

Si raccomanda di leggere attentamente il presente Manuale di Uso e Manutenzione. Le informazioni in esso contenute consentono di conoscere correttamente il veicolo, di utilizzarlo e mantenerlo in modo appropriato e di beneficiare appieno delle sue prestazioni e del comfort di guida.

Avvertenze generali

Tutte le informazioni contenute nel presente Manuale di Uso e Manutenzione sono aggiornate alla data di stampa.

Il Costruttore si riserva il diritto di apportare in qualsiasi momento modifiche tecniche, costruttive e di equipaggiamento al veicolo, senza obbligo di preavviso. Le illustrazioni riportate nel manuale hanno carattere puramente esemplificativo e possono differire dal veicolo effettivamente fornito.

Conservare sempre il presente manuale a bordo del veicolo, in modo da poterlo consultare in ogni momento. In caso di vendita del veicolo, consegnare al nuovo proprietario questo manuale e tutta la documentazione di bordo in dotazione.

Avvertenza speciale

Il Costruttore ha definito specifici programmi di manutenzione per le diverse fasi di utilizzo del veicolo, inclusa la manutenzione prevista nei primi **2.500 km**. L'osservanza delle operazioni di manutenzione prescritte è indispensabile per garantire la sicurezza, l'affidabilità e il corretto funzionamento del veicolo.

In caso di anomalie o problemi durante l'utilizzo, rivolgersi esclusivamente a un Concessionario o Centro di Assistenza Autorizzato per le necessarie verifiche e riparazioni.

Per eventuali chiarimenti relativi al contenuto del presente manuale, il Concessionario Autorizzato è a disposizione per fornire ulteriori spiegazioni.

Capitolo 1

Manutenzione e assistenza autorizzata.....	9
Dotazione ed equipaggiamenti.....	9
Simboli di avvertimento.....	9
Ispezione del veicolo nuovo.....	10
Rodaggio - primi 3.000 KM.....	10
Condizioni di garanzia.....	11
Lista pre-consegna.....	12
Panoramica spie di controllo e avvertimento.....	13

Capitolo 2

Avviamento.....	16
Precauzioni di sicurezza.....	16
Avviamento del motore.....	16
Ventilazione.....	18
Funzionamento del sistema di controllo motore.....	18
Spegnimento del motore.....	18
Freno.....	19
Funzionamento del sistema frenante.....	20
Valori di riferimento del sistema frenante.....	20
Servofreno.....	21
Gioco pedale del freno.....	21

ABS - EBD.....	21
Funzionamento sistema ABS.....	22
Utilizzo della frenata con ABS.....	22
Autocontrollo del sistema ABS.....	22
Freno di stazionamento.....	23
Cambio manuale.....	23
Attraversamento di tratti allagati (Guado).....	24
Parcheggio.....	25
Protezione dal calore.....	25
Traffico e condizioni stradali.....	25
Stile di guida.....	25
Carico del veicolo.....	25
Condizioni tecniche del veicolo.....	25

Capitolo 3

Introduzione di accensione	27
Clacson	28
Tergicristalli	28
Funzione intermittente	28
Pulizia normale (bassa velocità)	28
Pulizia ad alta velocità	29
Funzione pull	29
Specchietto retrovisore interno	30
Parasole	30
Chiavi di avviamento	30
Interruttore luci - posizioni	31
Sistema area di ricezione radio	32
Flusso e distribuzione dell'aria	32
Pannello di controllo dell'aria condizionata A/C	33
Interruttore aria esterna / ricircolo	34
Regolazione della temperatura	34
Regolazione del volume del flusso d'aria	34
Manopola di distribuzione dell'aria	35
Quadro strumenti	37
Alimentazione usb	38
Vano porta oggetti	38

Indicatore fari abbaglianti	39
Indicatore di direzione	39
Spia pressione olio motore	39
Indicatore malfunzionamento ricarica batteria	40
Spia di avvertimento temperatura liquido di raffreddamento motore	40
Indicatore di manutenzione	41
Spia di allarme porta aperta	41
Spia malfunzionamento servosterzo - EPS	41
Spia sistema antibloccaggio (ABS)	41

Capitolo 4

Serrature delle porte e sistema antifurto	43
Serrature	43
Sostituzione della batteria del telecomando	43
Apertura del cofano	44
Cintura di sicurezza	44
Sistema di ritenuta per bambini	45
Installazione del sistema di ritenuta per bambini	46
Airbag	46
Funzione di protezione degli airbag	47
Spia di allarme airbag	47
Avvertenze di sicurezza - Airbag	47

Capitolo 5

Funzione di emergenza	49
Sostituzione delle lampadine	49
Specifiche lampadine.....	49
Fari anteriori	50
Fendinebbia anteriori	50
Fari posteriori.....	50
Sostituzione indicatore di direzione	51
Regolazione del fascio dei fari.....	51
Fusibili e relè	52
Fusibile bruciato	52
Sostituzione fusibile	53
Scatola porta fusibili.....	53
Sostituzione della ruota.....	54
Ruota di scorta	54
Crick.....	54
Posizione di sollevamento.....	55
Batteria.....	56

Capitolo 6

Manutenzione del veicolo	58
Servizi del concessionario autorizzato.....	58
Controlli a carico del proprietario.....	58
Manutenzione comune.....	58
Vano motore - punti di controllo e manutenzione	59
Serbatoio dei freni	60
Serbatoio liquido tergilavafari	60
Serbatoio liquido refrigerante	61
Asta di controllo del livello dell'olio motore	62
Controllo e sostituzione delle spazzole tergilavafari.....	63
Controllo pneumatici	63
Sostituzione degli pneumatici.....	64
Cinghia di trasmissione.....	65
Controllo della tensione cinghia di trasmissione	65
Pulizia del radiatore	65
Sospensioni del veicolo e vano di carico	65

Capitolo 7

Identificazione del veicolo	67
Numero di identificazione del veicolo VIN.....	68
Numero motore.....	68
Olio motore.....	69
Aggiunta olio motore.....	69
Specifiche olio trasmissione manuale.....	69
Liquido freni.....	70
Liquido per lavaggio parabrezza	70
Tabella specifiche liquidi	70
Parametri di convergenza e campanatura	71

Capitolo 1

Manutenzione e assistenza autorizzata

Una manutenzione regolare e accurata è fondamentale per preservare le prestazioni ottimali e il valore del tuo veicolo. Presso i concessionari ufficiali Giotti Victoria, troverai tecnici altamente qualificati e certificati, appositamente formati per eseguire interventi di riparazione e manutenzione sul tuo veicolo e sulle sue attrezzature di bordo, garantendo la massima qualità e sicurezza.

I pezzi di ricambio utilizzati dai nostri concessionari autorizzati sono esclusivamente originali, assicurando così l'affidabilità e l'efficienza a lungo termine del tuo veicolo.

Dotazioni ed equipaggiamenti

Alcuni equipaggiamenti potrebbero non essere disponibili per tutti i modelli, non essere compatibili con determinate versioni del veicolo o essere destinati a mercati differenti. Di conseguenza, alcune informazioni e descrizioni contenute nel presente manuale potrebbero non corrispondere esattamente alle dotazioni del tuo veicolo

Simboli di avvertimento

AVVERTIMENTO

Le informazioni contrassegnate da questo simbolo sono direttamente correlate alla sicurezza stradale. Il mancato rispetto delle indicazioni fornite può comportare situazioni di pericolo, con il rischio di incidenti e di lesioni **per conducente e i passeggeri**.

PERICOLO

Il simbolo indica potenziali situazioni di pericolo. La mancata osservanza delle informazioni fornite può comportare il rischio di incidenti con possibili lesioni **per conducente e i passeggeri**.

CAUTELA

Il contenuto di questo simbolo suggerisce come evitare possibili danni al veicolo!

A seguito del continuo progresso della tecnologia automobilistica, le dotazioni e le prestazioni dei modelli successivi possono essere soggette a variazioni senza preavviso.

Si invita pertanto a non confrontare il contenuto di altre versioni del presente manuale con l'equipaggiamento e le prestazioni del veicolo acquistato.

Tutti i dati, le illustrazioni e le descrizioni contenuti in questo manuale hanno esclusivamente carattere informativo e non possono costituire base per rivendicazioni di natura legale.

Ispezione del veicolo nuovo

Prima della consegna al cliente, il veicolo viene sottoposto a un'ispezione accurata da parte di un Concessionario Autorizzato, in conformità alle prescrizioni e agli standard di qualità vigenti.

Il Concessionario verifica inoltre le prestazioni complessive del veicolo.

Al momento della consegna, il Consulente Service fornisce al cliente una spiegazione delle principali funzioni e dell'utilizzo di base del veicolo.

Rodaggio – primi 3.000 km

Durante i primi 3.000 km di utilizzo, è fondamentale osservare le seguenti indicazioni al fine di garantire un corretto assetamento dei componenti meccanici e prestazioni ottimali nel tempo:

- Evitare di condurre il veicolo a velocità massima.
- Evitare accelerazioni brusche e sollecitazioni eccessive del motore.
- Non superare, se non in casi eccezionali, la velocità di 80 km/h e il regime di 3.000 giri/min.
- Evitare di mantenere la velocità massima in ciascun rapporto della trasmissione.
- Dopo ogni avviamento, consentire al motore di raggiungere gradualmente la temperatura di esercizio prima di richiedere elevate prestazioni.



Evitare di mantenere inutilmente il motore a regimi elevati. Inserire tempestivamente una marcia superiore consente di ridurre il consumo di carburante, la rumorosità e l'impatto ambientale.

Durante la marcia, il regime del motore non deve essere eccessivamente basso. Selezionare sempre il rapporto della trasmissione adeguato alla velocità del veicolo e alle condizioni di funzionamento del motore.

Condizioni di garanzia

Il veicolo è coperto da una garanzia contrattuale fornita dal Costruttore, valida a partire dalla data di prima immatricolazione, secondo quanto indicato nella documentazione di garanzia.

La garanzia copre i difetti di materiale o di fabbricazione che si manifestino durante il periodo di validità, a condizione che il veicolo sia stato utilizzato in modo conforme alle istruzioni contenute nel presente Manuale di Uso e Manutenzione e sottoposto agli interventi di manutenzione prestabiliti, utilizzando ricambi originali.

Gli interventi in garanzia devono essere eseguiti esclusivamente presso un Concessionario o Centro di Assistenza Autorizzato. La garanzia **non comprende** i componenti soggetti a normale usura, quali freni, ammortizzatori, frizione, lampade, pneumatici e batterie, né copre i danni derivanti da uso non conforme, negligenza, modifiche o interventi non autorizzati, sinistri o mancata osservanza delle prescrizioni di manutenzione.

Ulteriori dettagli, limitazioni ed esclusioni sono riportati nel Libretto di Garanzia consegnato con il veicolo, che costituisce parte integrante della documentazione di bordo.

Lista pre-consegna – Telaio:



Categoria	N.	Tipologia	Ispezione superata?	
Controlli	1	Motore, avviamento e regime di funzionamento	Sì <input type="checkbox"/>	NO <input type="checkbox"/>
	2	Livello dell'olio motore, del liquido freni e del liquido di raffreddamento; verifica della pressione dei pneumatici	Sì <input type="checkbox"/>	NO <input type="checkbox"/>
	3	Numero di identificazione del veicolo (VIN)	Sì <input type="checkbox"/>	NO <input type="checkbox"/>
	4	Verifica del corretto funzionamento di serrature, chiavi e telecomandi	Sì <input type="checkbox"/>	NO <input type="checkbox"/>
	5	Verifica del funzionamento dell'impianto di illuminazione e segnalazione, inclusi fari anteriori, indicatori di direzione, fendinebbia, luci di posizione, luci di retromarcia, gruppi ottici posteriori e spie del quadro strumenti	Sì <input type="checkbox"/>	NO <input type="checkbox"/>
	6	Verifica dell'integrità dei vetri del veicolo e delle superfici verniciate della carrozzeria	Sì <input type="checkbox"/>	NO <input type="checkbox"/>
	7	Controllo del corretto funzionamento della strumentazione di bordo, inclusi tachimetro, contagiri, contachilometri, indicatore temperatura del motore e indicatore carburante	Sì <input type="checkbox"/>	NO <input type="checkbox"/>
	8	Dotazioni di bordo: ruota di scorta, attrezzi in dotazione e manuale di manutenzione	Sì <input type="checkbox"/>	NO <input type="checkbox"/>
	9	Dispositivi di sicurezza e comfort: cinture di sicurezza, sedili, alimentazione di riserva, comandi dell'impianto di climatizzazione e prese d'aria	Sì <input type="checkbox"/>	NO <input type="checkbox"/>
	10	Comandi e dispositivi di servizio: alzacristalli, specchietti retrovisori, tergicristalli, segnalatore acustico (clacson) e sistema audio	Sì <input type="checkbox"/>	NO <input type="checkbox"/>



Panoramica spie di controllo e avvertimento



Simbolo	Significato
	Spia di malfunzionamento del sistema frenante
	Indicatore freno di stazionamento
	Spia allarme bassa pressione olio motore
	Temperatura del liquido di raffreddamento
	Malfunzionamento di ricarica della batteria

Simbolo	Significato
	Cintura di sicurezza
	Indicatore di malfunzionamento dell'airbag
	Spia porta aperta
	Luce di emergenza
	Indicatore di malfunzionamento generale motore

Simbolo	Significato
	Avviso di manutenzione
	Malfunzionamento gestione elettronica motore
	Spia malfunzionamento servosterzo elettrico
	Spia di allarme basso livello carburante

Simbolo	Significato
	Fari anabbaglianti
	Indicatore di svolta destra

Simbolo	Significato
	Fari abbaglianti
	Indicatore di svolta sinistra

Simbolo	Significato
	Luce di posizione
	Spia di malfunzionamento sistema frenante antibloccaggio

Capitolo 2

Avviamento

Durante l'avviamento del motore, non premere il pedale dell'acceleratore. Il pedale dell'acceleratore deve essere utilizzato esclusivamente qualora l'avviamento risulti difficoltoso.



AVVERTIMENTO

Non avviare né lasciare in funzione il motore per periodi prolungati in garage chiusi o in altri ambienti non ventilati. I gas di scarico del veicolo sono tossici e possono provocare gravi rischi per la salute.

Precauzioni di sicurezza

Il regime di minimo del motore è gestito da un sistema di controllo elettronico. Dopo l'avviamento, un regime di minimo temporaneamente più elevato favorisce il raggiungimento della temperatura di esercizio del motore. Con l'aumento della temperatura, il regime di minimo si riduce automaticamente fino al valore nominale. Qualora la riduzione automatica del regime di minimo non avvenga, rivolgersi a un Concessionario o Centro di Assistenza Autorizzato per un controllo e, se necessario, per la riparazione del veicolo. Non lasciare il motore in funzione a un regime superiore al minimo prescritto per un periodo superiore a 10 minuti.

Avviamento del motore – Procedura rapida

- Assicurarsi che tutti gli occupanti abbiano allacciato le cinture di sicurezza.
- Disattivare fari e utilizzatori elettrici non necessari.
- Inserire completamente il freno di stazionamento.
- Portare la leva del cambio in posizione **folle (N)**.
- Ruotare la chiave di accensione in posizione **ON**.
Se la chiave non ruota liberamente, muovere leggermente il volante fino allo sblocco del bloccasterzo.
- Verificare l'accensione temporanea delle spie di controllo nel quadro strumenti.

In caso di mancata accensione di una o più spie, rivolgersi a un Concessionario o Centro di Assistenza Autorizzato.

Nota: Se la cintura di sicurezza del conducente è già allacciata, la relativa spia di avvertimento non si accende.

Avviamento del motore

1. Ruotare la chiave di accensione in posizione **START** senza premere il pedale dell'acceleratore. Rilasciare la chiave immediatamente dopo l'avviamento; la chiave ritorna automaticamente in posizione **ON**. Se, con temperatura esterna normale o elevata, il motore non si avvia entro **5 secondi**, riportare la chiave in posizione **LOCK** e ripetere il tentativo dopo circa **10 secondi**.
2. Con temperature basse, se il motore a benzina non si avvia entro **15 secondi**, riportare la chiave in posizione **LOCK** e ripetere il tentativo dopo **15 - 20 secondi**. Qualora l'avviamento non avvenga per due tentativi consecutivi, premere il pedale dell'acceleratore e ruotare la chiave in posizione **START**. Dopo l'avviamento, rilasciare la chiave e ridurre gradualmente la pressione sul pedale dell'acceleratore in base all'aumento del regime motore.
3. Dopo l'avviamento, lasciare il motore al minimo per alcuni secondi.
4. L'intervallo di temperatura ambiente previsto per il normale avviamento del motore è compreso tra $-25\text{ }^{\circ}\text{C}$ e $+40\text{ }^{\circ}\text{C}$. Al di fuori di questo intervallo possono verificarsi condizioni di funzionamento anomale.



AVVERTIMENTO

Qualora si percepisca odore di gas di scarico all'interno dell'abitacolo, interrompere immediatamente la marcia e rivolgersi presso un Concessionario o Centro di Assistenza Autorizzato per il controllo e/o la riparazione del veicolo. Non proseguire la guida. I gas di scarico sono tossici e rappresentano un grave pericolo per la salute e per la vita.

Avvertenza

Sebbene la concentrazione di sostanze nocive nei gas di scarico sia generalmente contenuta, essi possono includere **monossido di carbonio (CO)**, un gas tossico e potenzialmente letale. Alcuni componenti dei gas di scarico e determinate sostanze rilasciate possono inoltre comportare rischi per la salute, inclusi possibili effetti cancerogeni, malformazioni congenite o danni al sistema riproduttivo. Il sistema di scarico del veicolo e il sistema di ventilazione devono essere controllato nelle seguenti circostanze:

- durante il sollevamento del veicolo per interventi di ispezione o riparazione;
- in presenza di anomalie sulla rumorosità dello scarico;
- qualora il veicolo abbia subito danni a seguito di una collisione.

Ventilazione

Non avviare né lasciare in funzione il motore per periodi prolungati in garage o ambienti chiusi non adeguatamente ventilati, al fine di evitare il rischio di intossicazione da **monossido di carbonio (CO)**.



AVVERTIMENTO

- 1- Rimuovere neve, foglie e altri corpi estranei dall'ingresso dell'aria al fine di garantire un'adeguata ventilazione dell'abitacolo.
- 2- Evitare soste prolungate con il motore in funzione e l'impianto di climatizzazione attivo. In tali condizioni, i gas di scarico possono essere aspirati all'interno dell'abitacolo, con conseguente rischio di intossicazione per gli occupanti.

Funzionamento del sistema di controllo motore

Dopo la disconnessione e la successiva riconnessione della batteria, durante la fase iniziale di guida possono manifestarsi temporanee anomalie nel funzionamento del motore. Tali condizioni indicano che il sistema di controllo motore sta eseguendo il processo di autoapprendimento e adattamento dei parametri di funzionamento. Questo comportamento è normale e non costituisce un malfunzionamento.

Spegnimento del motore

Rilasciare il pedale dell'acceleratore e attendere che il motore si stabilizzi al regime di minimo.

Ruotare quindi la chiave di accensione in posizione OFF.



AVVERTIMENTO

Durante la procedura di spegnimento del motore, non premere il pedale dell'acceleratore.

Dopo una guida prolungata ad alta velocità, non spegnere immediatamente il motore dopo l'arresto del veicolo. Lasciare il motore in funzione per circa **2 minuti** a un regime leggermente superiore al minimo, al fine di consentire una riduzione graduale della temperatura.



AVVERTIMENTO

Dopo lo spegnimento dell'accensione e l'arresto del motore, la temperatura dei componenti può rimanere elevata. In tali condizioni, la ventola elettrica del radiatore può continuare a funzionare per circa 10 minuti. Anche dopo l'arresto della ventola di raffreddamento, questa può riattivarsi improvvisamente a causa dell'elevata temperatura. Prestare pertanto la massima attenzione durante qualsiasi intervento o operazione nelle vicinanze del vano motore.

Freno

Sistema frenante a doppio circuito

Il veicolo è equipaggiato con un sistema frenante a doppio circuito. In caso di avaria di uno dei circuiti, l'altro circuito rimane operativo, garantendo una capacità frenante di emergenza. Il sistema è configurato secondo lo schema a "H" ed è costituito da freni a disco sull'asse anteriore e freni a tamburo sull'asse posteriore, integrati con sistema ABS.

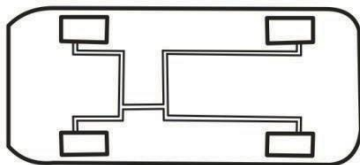

Il freni anteriori e i freni posteriori con ABS sono a doppio circuito di sistema frenante di tipo "X".

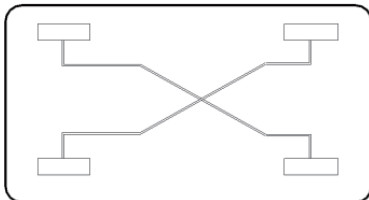

AVVERTIMENTO

In caso di guasto di uno dei circuiti frenanti, è necessario esercitare una maggiore forza sul pedale del freno e lo spazio di arresto del veicolo risulta aumentato. In tale situazione, interrompere la marcia e rivolgersi immediatamente a un Concessionario o Centro di Assistenza Autorizzato per il controllo e la riparazione del veicolo prima di proseguire il viaggio.

Avvertenza livello liquido freni basso

Se l'interruttore di accensione è in posizione "ON" e la  spia sul cruscotto rimane accesa, significa che la parte meccanica del sistema frenante si guasta o che il livello del liquido dei freni è troppo basso.



AVVERTIMENTO

Qualora il livello del liquido freni risulti troppo basso, rabboccare immediatamente fino a riportarlo tra le tacche MIN e MAX. Successivamente, rivolgersi senza indugio a un Concessionario o Centro di Assistenza Autorizzato per il controllo del sistema frenante per l'ispezione del sistema frenante.

Funzionamento del sistema frenante

Il sistema frenante può generare occasionalmente rumori durante il normale esercizio. Qualora si manifestino rumori metallici persistenti, stridii prolungati o sfregamenti continui, ciò può indicare un'eccessiva usura delle guarnizioni dei freni. In tali casi, il veicolo deve essere sottoposto a controllo e, se necessario, a riparazione presso un Concessionario o Centro di Assistenza Autorizzato. Se durante la frenata si avvertono vibrazioni o pulsazioni continue al volante, far controllare immediatamente il veicolo presso un Concessionario o Centro di Assistenza Autorizzato. Le nuove guarnizioni dei freni richiedono un periodo di assestamento per raggiungere la massima efficacia frenante. Durante i primi **200 km**, la capacità frenante può risultare temporaneamente ridotta. In questa fase, esercitare una pressione adeguata sul pedale del freno per compensare la riduzione delle prestazioni. La medesima indicazione si applica anche in caso di sostituzione delle guarnizioni dei freni. Il grado di usura delle guarnizioni dei freni dipende in misura significativa dalle condizioni di impiego del veicolo e dallo stile di guida. Un utilizzo frequente in ambito urbano, caratterizzato da arresti e ripartenze ripetute, può accelerare il processo di usura. Si raccomanda pertanto di rispettare scrupolosamente gli intervalli di manutenzione prescritti e di far verificare

regolarmente lo spessore delle guarnizioni dei freni presso un Concessionario o Centro di Assistenza Autorizzato, provvedendo alla sostituzione qualora necessario.

Valori di riferimento del sistema frenante

- Gioco libero del pedale del freno: 10-30 mm;
- Spessore minimo delle pastiglie dei freni: asse anteriore: 9 mm; asse posteriore: 7 mm.
- Limite di usura del tamburo dei freni: diametro interno massimo $\varnothing 252$ mm, Il tamburo del freno deve essere sostituito qualora il diametro interno superi il valore prescritto.
- Limite di usura del disco freno: spessore minimo 23 mm. Il disco freno deve essere sostituito qualora lo spessore risulti inferiore al valore prescritto.

Durante la marcia in discesa, inserire una marcia inferiore al fine di sfruttare l'effetto del freno motore e ridurre il carico sul sistema frenante. In tali condizioni, anche qualora sia necessario rallentare ulteriormente il veicolo, evitare di mantenere il pedale del freno premuto in modo continuo.

La presenza di acqua sui dischi freno può ridurre temporaneamente l'efficacia della frenata. Dopo il guado, in

caso di pioggia intensa o a seguito del lavaggio del veicolo, premere leggermente il pedale del freno per breve tempo, in modo da generare attrito e calore tra dischi e guarnizioni, favorendo l'evaporazione dell'umidità e il ripristino delle prestazioni frenanti.

Dopo la marcia su fondi stradali fangosi, sabbiosi o simili, pulire il sistema frenante al fine di evitare un'usura anomala dei componenti.

Servofreno



AVVERTIMENTO

Il servofreno è azionato dal vuoto generato dal motore ed è operativo esclusivamente con motore in funzione. Pertanto, in particolare in discesa, **non spegnere il motore**, poiché l'assistenza alla frenata verrebbe meno, con conseguente riduzione dell'efficacia frenante.

Qualora il servofreno non sia operativo è necessario esercitare una forza sensibilmente maggiore sul pedale del freno per compensare la mancanza dell'assistenza alla frenata. Per garantire il corretto funzionamento dei pedali, evitare di collocare tappetini sul pavimento nell'area dei pedali. Qualora l'uso di un tappetino sia necessario, assicurarsi che sia correttamente fissato, che non possa scivolare e che non ostacoli il movimento dei pedali.

Gioco pedale del freno

- (1) Gioco libero: 10 - 30 mm
- (2) Massima gioco: 129 mm

ABS-EBD (Anti-Lock Braking System)

Il sistema **ABS (Anti-lock Braking System)** è progettato per impedire il bloccaggio delle ruote durante la frenata, prevenendo condizioni di marcia instabili quali sbandamenti. L'ABS contribuisce a mantenere la capacità di sterzata del veicolo, supportando il conducente nell'evitare gli ostacoli.

Il sistema **ABS** del veicolo è integrato con la funzione **EBD (Electronic Brakeforce Distribution)**, che assicura una ripartizione ottimale della forza frenante tra gli assi, migliorando l'efficacia complessiva del sistema di frenata.

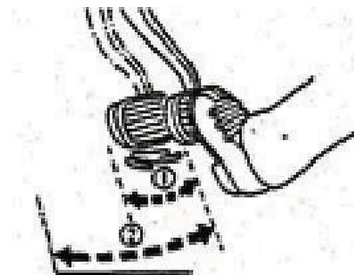

Funzionamento sistema ABS

Il sistema antibloccaggio **ABS** entra in funzione quando si aziona il freno durante la marcia. Durante una frenata con ABS attivo, il pedale del freno può pulsare ed è possibile percepire rumori provenienti dal sistema frenante. Tali fenomeni sono normali e indicano il corretto funzionamento del sistema. In queste condizioni, non rilasciare il pedale del freno.

Utilizzo della frenata con ABS

In situazioni di emergenza, premere con decisione e in modo continuo il pedale del freno. In questo modo il sistema ABS si attiva immediatamente, consentendo di mantenere la capacità di sterzata del veicolo. Se lo spazio lo consente, è possibile evitare gli ostacoli sterzando. Si raccomanda di familiarizzare con la tecnica di frenata con ABS, al fine di utilizzare correttamente il sistema ed evitare rischi non necessari.

AVVERTIMENTO

Il sistema **ABS** migliora la stabilità e il controllo del veicolo in frenata, ma lo spazio di arresto dipende dalle condizioni del fondo stradale e può aumentare su superfici a bassa aderenza, come sabbia o neve. L'ABS non può compensare una guida non adeguata alle condizioni di marcia né prevenire incidenti causati da distanza insufficiente, manovre brusche o fondi stradali deteriorati. Guidare con prudenza e ridurre la velocità, in particolare in curva e su strade a scarsa aderenza.

Autocontrollo del sistema ABS

All'inserimento dell'interruttore di accensione in posizione ON, il sistema ABS esegue automaticamente un controllo di funzionamento. Durante questa fase, la spia di avviso ABS si accende per circa 1-3 secondi e successivamente si spegne. Eventuali rumori meccanici percepibili durante l'autocontrollo sono normali e non indicano un malfunzionamento.



Freno di stazionamento



Dopo l'arresto del veicolo, azionare con decisione la leva del freno di stazionamento per evitare movimenti indesiderati del veicolo. Con l'interruttore del freno di stazionamento in posizione ON, l'azionamento del freno di stazionamento è segnalato dall'accensione della relativa spia di avvertimento nel quadro strumenti. Per inserire il freno di stazionamento, tirare completamente verso l'alto la leva del freno di mano. Per disinserire il freno di stazionamento, tirare leggermente la leva verso l'alto, premere e mantenere premuto il pulsante di sblocco situato sulla leva, quindi abbassarla completamente. Il freno di stazionamento agisce sulle ruote posteriori. Durante l'azionamento della leva, si consiglia di premere contemporaneamente il pedale del freno per facilitare l'innesto e garantire un'applicazione corretta.

Cambio manuale

Indicazioni d'uso e avvertenze:

- Premere sempre completamente il pedale della frizione prima di inserire una marcia.
- Utilizzare marce adeguate in discesa e in curva; evitare lo slittamento della frizione.
- Evitare il salto di marcia verso rapporti superiori per non compromettere i sincronizzatori.
- Dopo che il veicolo è completamente fermo, premi il pedale della frizione e attendi 1-2 secondi prima di passare alla retromarcia
- Durante l'avviamento, evitare regimi motore elevati e rilasciare la frizione in modo progressivo.
- Non appoggiare la mano sulla leva del cambio durante la marcia.
- In caso di rumori o funzionamento anomalo della trasmissione, far controllare il veicolo presso un centro assistenza autorizzato.

Attraversamento di tratti allagati (Guado)

Attraversare tratti allagati solo se strettamente necessario e procedere sempre con estrema cautela e a bassa velocità, soprattutto quando la profondità dell'acqua non è nota. Non avanzare se il livello dell'acqua può raggiungere o superare il mozzo delle ruote. Durante il guado, la trazione e l'efficienza frenante risultano ridotte e sussiste il rischio di spegnimento del motore. L'ingresso di acqua nel sistema di aspirazione può causare gravi danni al motore; inoltre, livelli d'acqua elevati possono compromettere la trasmissione. Dopo l'attraversamento, procedere a velocità moderata e azionare più volte il pedale del freno con leggera pressione per asciugare l'impianto e ripristinare l'efficienza frenante.



AVVERTIMENTO

Durante il funzionamento prolungato del motore, il catalizzatore può raggiungere temperature molto elevate. Durante interventi di ispezione o manutenzione, indossare sempre dispositivi di protezione adeguati per evitare il rischio di ustioni. L'uso di procedure improprie può causare gravi danni al catalizzatore a tre vie.



AVVERTIMENTO

Utilizzare esclusivamente benzina senza piombo conforme alle normative vigenti. Carburanti contenenti piombo o con concentrazioni eccessive di manganese, zolfo, silicio, fosforo o calcio possono compromettere il corretto funzionamento del sistema di post-trattamento dei gas di scarico. L'uso di benzina con piombo provoca danni permanenti al catalizzatore e alla sonda lambda. Carburanti con un contenuto eccessivo delle sostanze sopra indicate riducono in modo significativo l'efficienza del catalizzatore. Eventuali danni derivanti dall'impiego di carburanti non conformi non sono coperti dalla garanzia. Si raccomanda pertanto l'utilizzo esclusivo di benzina conforme agli standard e alle normative nazionali. In caso di rifornimento accidentale con carburante non conforme, contattare immediatamente un concessionario o centro di assistenza autorizzato.

Parcheggio

Non parcheggiare il veicolo su foglie secche, fieno o altri materiali facilmente infiammabili. Anche dopo lo spegnimento del motore, il sistema di scarico può rimanere molto caldo per un certo periodo, con conseguente rischio di incendio.

Prima di lasciare il veicolo, portare l'interruttore di accensione in posizione OFF e inserire completamente il freno di stazionamento. Non lasciare il motore in funzione in assenza del conducente. Il mancato rispetto di queste indicazioni può causare movimenti involontari del veicolo, con rischio di lesioni personali o danni materiali.

Protezione dal calore

Il veicolo è dotato di uno scudo termico progettato per la protezione contro le alte temperature.

Non applicare rivestimenti o materiali isolanti su o in prossimità dello scudo termico, del sistema di scarico o del catalizzatore, e non rimuovere lo scudo termico stesso.

La mancata osservanza di queste indicazioni può compromettere la sicurezza del veicolo e causare danni ai componenti.

Traffico e condizioni stradali

Congestioni, pendenze elevate, tratti tortuosi e superfici stradali irregolari incidono negativamente sul consumo di carburante.

Stile di guida

Una guida previdente, con adeguata distanza di sicurezza dal veicolo che precede, contribuisce a ridurre il consumo di carburante, l'usura dell'impianto frenante e la rumorosità.

Carico del veicolo

Un aumento del carico comporta un incremento proporzionale del consumo di carburante.

Condizioni tecniche del veicolo

Pressione degli pneumatici non corretta e manutenzione non adeguata del motore o del veicolo possono determinare un aumento significativo dei consumi.

Capitolo 3

Interruttore di accensione

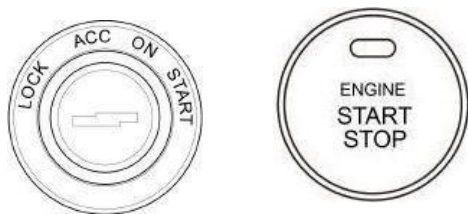

"LOCK" - Interruttore di accensione disinserito. Con la chiave estratta, il volante viene bloccato automaticamente. Per attivare il bloccasterzo, estrarre la chiave e ruotare leggermente il volante fino all'innesto del meccanismo di blocco.

"ACC" - Volante sbloccato. È possibile alimentare i circuiti degli accessori elettrici (ad esempio radio, alzacristalli elettrici e luci). Il sistema di accensione e i principali circuiti elettrici rimangono disattivati. Se la chiave risulta difficile da ruotare da LOCK ad ACC, muovere leggermente il volante avanti e indietro per sbloccare il meccanismo.

"ON" - Circuito di accensione attivo. Tutti i sistemi elettrici sono operativi e le spie e gli indicatori si accendono. Questa è la posizione normale della chiave durante la marcia e deve essere selezionata anche durante il traino del veicolo.

"START" - Posizione di avviamento del motore. Il circuito di avviamento e quello di accensione vengono attivati. Durante l'avviamento, i fari e i principali utilizzatori elettrici vengono temporaneamente disattivati per ridurre il carico elettrico. L'interruttore di accensione è dotato di un dispositivo di protezione contro l'avviamento ripetuto, che impedisce l'azionamento del motorino di avviamento a motore già in funzione, evitando danni al motorino e al volano. Se l'avviamento non riesce, riportare la chiave in posizione LOCK e ripetere la procedura.

ENGINE START/STOP

Avviamento del motore: Con la chiave intelligente all'interno del veicolo, premere il pedale della frizione e premere il pulsante START/STOP per avviare il motore.

Spegnimento del motore: Dopo l'arresto del veicolo, premere il pulsante START/STOP per spegnere il motore.

Avviamento di emergenza: Se la batteria della chiave intelligente è scarica, posizionare la chiave nell'area centrale inferiore del quadro strumenti e premere il pulsante START/STOP per avviare il motore.

Spegnimento di emergenza: Se il motore non può essere spento normalmente, premere il pulsante START/STOP tre volte consecutive entro 2 secondi per arrestare il motore.

Clacson



Premere l'area contrassegnata  sul volante per azionare il clacson. Il clacson è operativo anche con l'interruttore di accensione in posizione **OFF**.

Tergicristalli

Il sistema tergicristallo può essere azionato esclusivamente con l'interruttore di accensione in posizione **ON**. Il tergicristallo anteriore dispone di cinque posizioni di funzionamento e, quando non è attivo, ritorna automaticamente in posizione **OFF**.

Funzione intermittente

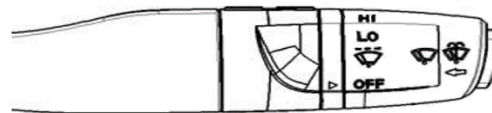

Portare la leva del tergicristallo dalla posizione **OFF** alla posizione **INT** (tra **OFF** e **LO**). Il tergicristallo anteriore entra in funzione automaticamente con intervalli di tempo regolari.

Pulizia normale (bassa velocità)

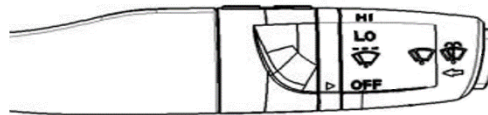

Portare la leva del tergicristallo dalla posizione **OFF** alla posizione **LO**. Il tergicristallo anteriore funziona in modalità continua a bassa velocità.

Pulizia ad alta velocità

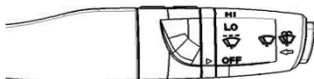

Girare la leva del tergicristallo dalla posizione **OFF** alla posizione **HI**.

Il tergicristallo anteriore funziona in modalità continua ad alta velocità

Funzione Pull

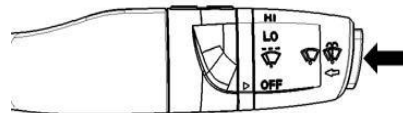

Con l'accensione in posizione **ON**, premere il pulsante verso il volante per azionare il lavacrystalli. Il liquido viene spruzzato e il tergicristallo si attiva automaticamente. Rilasciando la leva, la spruzzatura si interrompe e il tergicristallo effettua alcune passate aggiuntive.

AVVERTIMENTO

In presenza di basse temperature, verificare sempre che le spazzole dei tergicristalli non siano congelate sul parabrezza prima di azionarle. Se le spazzole risultano bloccate dal ghiaccio, non attivare il sistema fino al completo scongelamento del parabrezza. Il mancato rispetto di questa indicazione può causare danni al motore dei tergicristalli. Non azionare i tergicristalli in presenza di ostacoli sul parabrezza, come neve o ghiaccio. Rimuovere preventivamente qualsiasi corpo estraneo per evitare danni al sistema. Evitare inoltre di utilizzare i tergicristalli su parabrezza asciutto, poiché ciò può provocare graffi al vetro e un'usura o danneggiamento permanente delle spazzole.

Specchietto retrovisore interno



Per ridurre l'abbagliamento durante la guida notturna, regolare lo specchietto retrovisore interno tramite l'apposita manopola. Ruotando la manopola verso sinistra, lo specchio si inclina verso l'alto; ruotandola verso destra, si inclina verso il basso.

Parasole



Il parasole può essere sganciato dal supporto e orientato verso il finestrino laterale. Il parasole lato conducente è dotato di un vano portaoggetti, mentre il parasole lato passeggero è provvisto di specchio di cortesia.

Comando di chiusura manuale porta anteriore



Con le porte chiuse, tirare la maniglia per sbloccare la porte. Premere sul tasto del lucchetto per sbloccare/bloccare tutte le porte.

Chiavi di avviamento

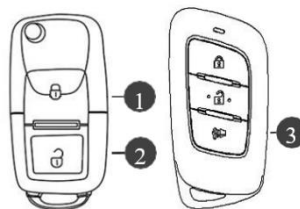

- 1- Chiusura centralizzata
- 2- Apertura centralizzata
- 3- Segnalazione sonora

Interruttore luci – posizioni

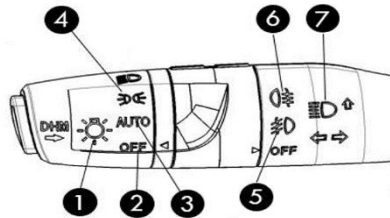

1- Interruttore principale dell'illuminazione.

Ruotare la manopola dell'interruttore combinato per selezionare una delle seguenti modalità di illuminazione: Auto; Luci di posizione; Fari anabbaglianti.

2- Posizione OFF:

In questa posizione, i fari sono completamente spenti.

3- Posizione AUTO:

Quando il veicolo viene avviato e l'interruttore è impostato su AUTO, i fari si accendono e si spengono automaticamente in base all'intensità della luce ambientale.

4- Luci di posizione/ fari anabbaglianti:

Le luci di posizione e i fari anteriori si accendono contemporaneamente. Per il passaggio tra anabbaglianti e abbaglianti, fare riferimento all'interruttore di commutazione ed alla funzione di lampeggio fari.

5- Interruttore fendinebbia:

I fendinebbia anteriori si attivano ruotando la leva sull'apposito simbolo indicato in figura.

5- Interruttore retronebbia:

I retronebbia anteriori si attivano ruotando la leva sull'apposito simbolo indicato in figura.

3- Fari abbaglianti:

Tirare la leva verso il volante per attivare temporaneamente il lampeggio degli abbaglianti.
Spingere la leva in avanti, in direzione della strada, per attivare gli abbaglianti permanenti.

Selezione area di ricezione radio

Procedura

In modalità Radio, tenere premuti contemporaneamente il tasto **MODE** e il tasto ▲ finché sul display compare l'indicazione dell'area di ricezione. Rilasciare i tasti e premere nuovamente a lungo per selezionare l'area successiva disponibile.

Aree disponibili:

CHA: Cina

FM: 87.5-108.0 step 10

AM: 531-1629 step 9

UE: Europa

FM: 87.50-108.00 step 5

AM: 531-1629 step 9

USA: Stati Uniti

FM: 87.5-107.9 step 20

AM: 5:30-17:10 step 10

LA: America Latina

FM: 87.5-108.0 step 10

AM: 5:30-17:10 step 10

Flusso e distribuzione dell'aria

L'aria esterna entra nel veicolo attraverso la presa situata nella zona inferiore destra del parabrezza anteriore. Mantenere tale area libera da neve, foglie o altri corpi estranei per garantire un corretto funzionamento dei sistemi di ventilazione e riscaldamento. La quantità e la direzione del flusso d'aria possono essere regolate tramite le manopole sul pannello di comando del climatizzatore e mediante le bocchette centrali e laterali. Assicurarsi che le prese e i condotti dell'aria non siano ostruiti, poiché eventuali blocchi riducono l'efficienza della ventilazione. Le bocchette centrali e laterali sono disposte in modo simmetrico. Le manopole consentono di regolare contemporaneamente apertura e direzione del flusso d'aria, adattandole alle esigenze. Per ottenere il massimo flusso d'aria, impostare il comando della ventilazione sul livello 4.

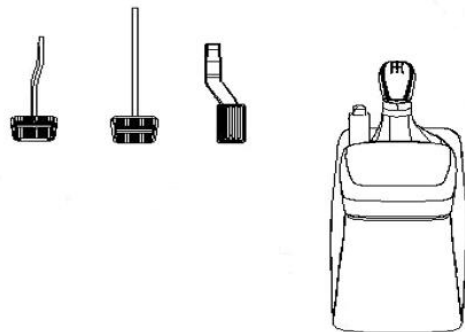
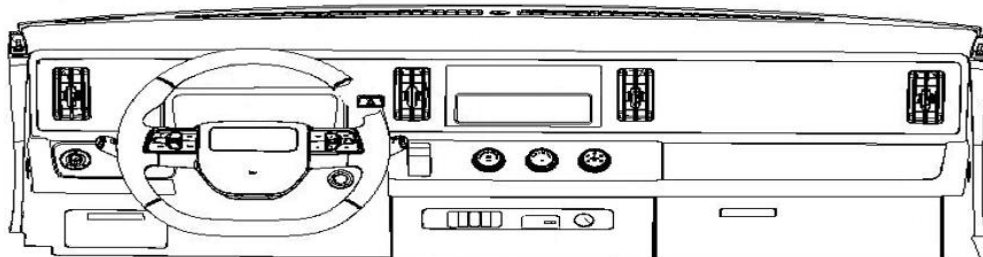

Pannello di controllo dell'aria condizionata A/C



Pannello di controllo dell'aria condizionata A/C

Premendo il pulsante A/C e attivando la ventilazione, si accende l'indicatore A/C. Il compressore del climatizzatore entra in funzione e viene avviata la modalità di raffreddamento dell'aria.

Interruttore aria esterna / ricircolo

- Premere il pulsante , l'indicatore si accende e l'aria viene fatta circolare all'interno dell'abitacolo;
- Premere nuovamente , l'indicatore si spegne e viene ripristinata l'immissione di aria esterna.

Regolazione della temperatura

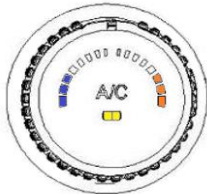

La temperatura dell'aria viene regolata tramite l'apposita manopola. Ruotarla in senso orario per aumentare la temperatura, in senso antiorario per ridurla.

Zona rossa: riscaldamento

Zona blu: raffreddamento

Regolazione del volume del flusso d'aria

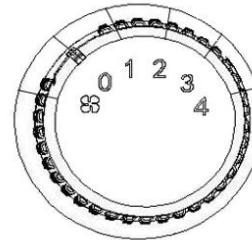

Il flusso d'aria è regolabile su quattro livelli.

Selezionare il livello appropriato in base alle condizioni di utilizzo.

La portata dell'aria viene impostata ruotando la manopola.

Per disattivare il ventilatore, portare la manopola in posizione "0".

Manopola di distribuzione dell'aria



Questa manopola consente di regolare la direzione del flusso d'aria, indirizzandolo verso le bocchette selezionate in base alle esigenze di comfort dell'abitacolo.



Modalità face: Il flusso d'aria viene convogliato dalle bocchette del quadro strumenti verso la parte superiore dell'abitacolo. La direzione del flusso può essere regolata manualmente orientando le griglie delle bocchette anteriori.



Modalità foot/face: Il flusso d'aria viene distribuito sia dalle bocchette del quadro strumenti sia dalle prese inferiori del pavimento, garantendo un comfort equilibrato per la parte superiore e inferiore dell'abitacolo.



Modalità foot: Il flusso d'aria viene convogliato esclusivamente verso le bocchette del pavimento.



Modalità foot/defrost: regola il flusso d'aria verso le bocchette anteriori e verso l'uscita a pavimento per favorire lo sbrinamento.



Modalità defrost: consente la regolazione del flusso d'aria diretto alle bocchette anteriori di sbrinamento del parabrezza.

Nota bene:

In presenza di temperature esterne elevate, l'abitacolo può riscaldarsi notevolmente causa esposizione diretta al sole. Per ridurre rapidamente la temperatura interna, procedere come segue:

- 1- Abbassare tutti i finestrini.
- 2- Avviare il motore, impostare la ventilazione al livello massimo, selezionare la temperatura minima e attivare l'aria condizionata (A/C).

Una volta ridotta la temperatura interna, chiudere i finestrini e selezionare la modalità di ricircolo dell'aria per ottimizzare l'efficienza di raffreddamento.

Durante accelerazioni decise, sorpassi o salite, il motore richiede maggiore potenza. Se con l'aria condizionata attiva si avverte una riduzione delle prestazioni, si consiglia di disattivare temporaneamente la funzione A/C.

Avvertenze:

- In condizioni calde e umide, durante un rapido raffreddamento può formarsi una leggera nebbia dalle bocchette di aerazione. Si tratta di un fenomeno normale.
- Anche nella stagione invernale, si consiglia di attivare l'aria condizionata per almeno 5 minuti al mese, con un finestrino aperto. Ciò contribuisce a mantenere lubrificato il sistema e a prevenire la formazione di cattivi odori dovuti all'umidità sull'evaporatore.
- Il raffreddamento è attivo solo con il tasto A/C inserito. Il funzionamento del compressore può ridurre le prestazioni del motore e aumentare il consumo di carburante. Quando possibile, raggiungere la temperatura desiderata utilizzando l'aria esterna.
- Con il tempo, la quantità di refrigerante può diminuire. Se l'efficienza di raffreddamento risulta insufficiente, rivolgersi tempestivamente a un concessionario autorizzato per il controllo e il rabbocco.
- Sporco e ostruzioni sul condensatore possono ridurre le prestazioni dell'impianto. Mantenere il condensatore pulito.
- Per prevenire la formazione di batteri e odori sull'evaporatore, spegnere il tasto A/C alcuni minuti prima di parcheggiare e selezionare l'aria esterna, lasciando

funzionare la ventilazione per asciugare l'umidità residua.

- Dopo l'uso dell'aria condizionata, è normale la presenza di acqua che gocciola dal tubo di scarico sotto il veicolo.

 AVVERTIMENTO	
➤	Non effettuare interventi di riparazione sull'impianto di climatizzazione in autonomia. Il refrigerante è contenuto ad alta pressione e può risultare pericoloso per le persone. Rivolgersi esclusivamente a un concessionario o centro di assistenza autorizzato.
➤	Utilizzare esclusivamente refrigerante e lubrificante del compressore conformi alle specifiche previste per il veicolo. Per il corretto rifornimento e la verifica dell'impianto, si raccomanda di rivolgersi a un concessionario autorizzato per ispezioni e riparazioni.

Quadro strumenti

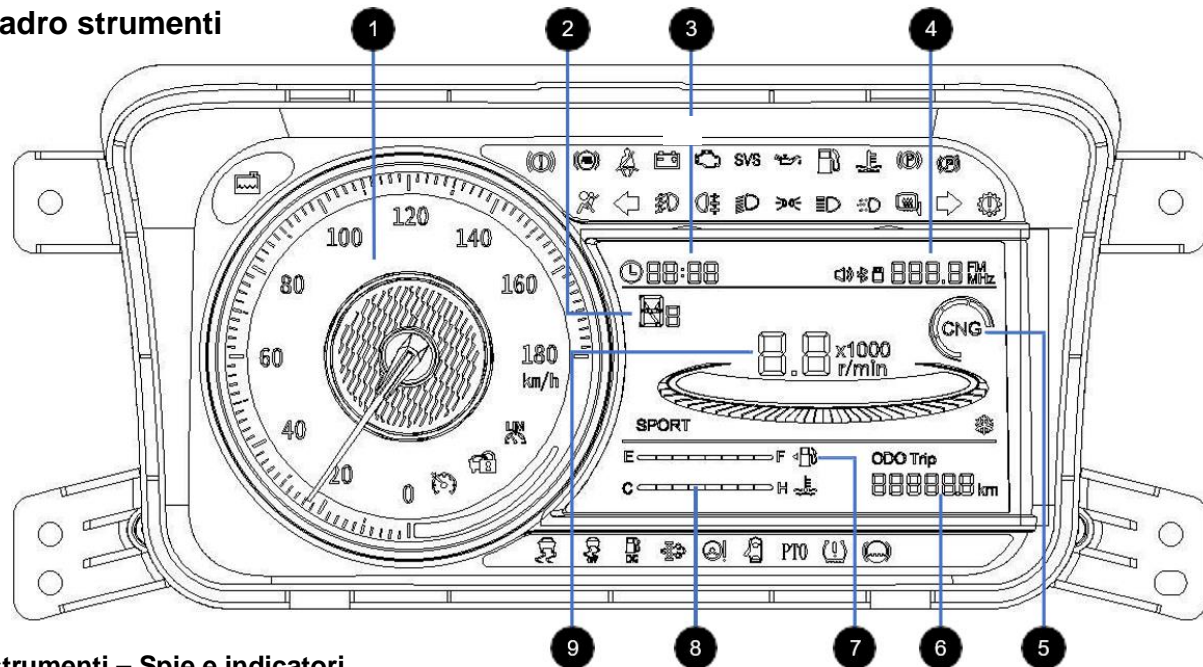

Quadro strumenti – Spie e indicatori

- 1- Tachimetro
- 2- Indicatore marcia selezionata
- 3- Orario
- 4- Frequenza radio
- 5- Indicatore gpl (se disponibile)
- 6- Contachilometri

- 7- Indicatore livello carburante
- 8- Indicatore temperatura liquido refrigerante
- 9- Indicatore giri motore x 1000

Alimentazione usb

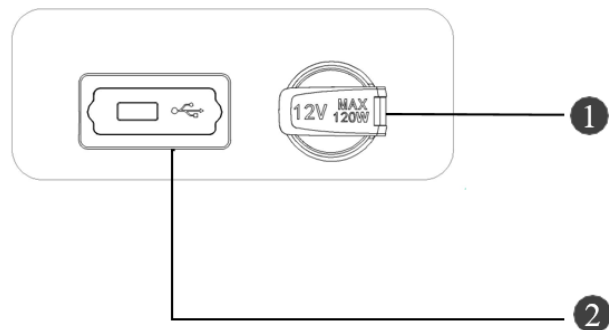

Vano porta oggetti

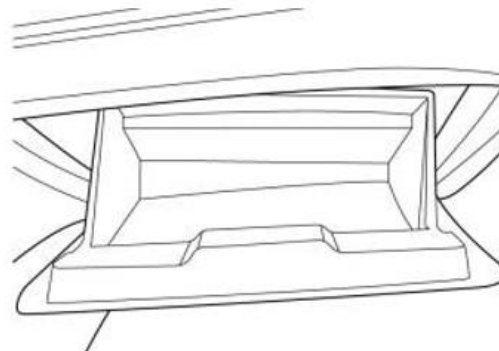

1- Porta accendi sigari:

Quando l'interruttore di accensione è in posizione "ON" o "ACC", può essere fornita una fonte di alimentazione da 12 V

2- Interfaccia USB:

Funzione di ricarica: tensione 5 V, corrente di carica ≤ 500 mA, ricarica lenta per il telefono cellulare;

Trasmissione dati: supporta la trasmissione dati su disco USB flash.

Indicatore fari abbaglianti



L'indicatore si accende quando sono inseriti gli abbaglianti o durante il lampeggio dei fari.

Indicatore di direzione



Il sistema degli indicatori di direzione comprende gli indicatori sinistro e destro. Quando viene azionato un indicatore di direzione, la relativa spia nel quadro strumenti lampeggia. Con l'attivazione dei dispositivi di segnalazione di emergenza, entrambe le spie lampeggiano simultaneamente. Qualora una spia degli indicatori di direzione lampeggi a una frequenza sensibilmente superiore al normale, ciò indica un possibile guasto di una lampadina del sistema di segnalazione. In tal caso, far controllare il veicolo presso un concessionario autorizzato.

Spia pressione olio motore



All'inserimento dell'interruttore di accensione, l'indicatore si accende per alcuni secondi e si spegne successivamente. Se la spia non si spegne dopo l'avviamento del motore o lampeggia durante la marcia, arrestare immediatamente il motore e controllare il livello dell'olio motore. Qualora il livello risulti insufficiente, rabboccare immediatamente.



AVVERTIMENTO

Qualora il consumo di olio motore risulti anomalo o eccessivamente rapido, recarsi presso un concessionario autorizzato per un controllo del veicolo.

Indicatore malfunzionamento ricarica della batteria



La spia indica lo stato di funzionamento del generatore. All'inserimento dell'interruttore di accensione in posizione "ON", la spia si accende e si spegne poco dopo l'avviamento del motore, segnalando che il generatore sta ricaricando correttamente la batteria. Se la spia si accende durante la marcia, arrestare il veicolo in condizioni di sicurezza e spegnere il motore. Controllare la cinghia del generatore. Se la cinghia risulta integra, è possibile proseguire con cautela fino al concessionario autorizzato più vicino per un controllo, tenendo presente che la batteria non viene ricaricata. Disattivare tutti i carichi elettrici non necessari, incluso il sistema di climatizzazione. Se la cinghia del generatore è danneggiata, non proseguire la marcia. Il veicolo deve essere ispezionato e riparato da personale qualificato.

Spia di avvertimento temperatura liquido di raffreddamento motore



All'inserimento dell'interruttore di accensione, la spia si accende per alcuni secondi e successivamente si spegne.

Se la spia non si spegne o lampeggia durante la marcia, ciò indica una temperatura del motore eccessiva oppure un livello del liquido di raffreddamento insufficiente. Arrestare immediatamente il veicolo in condizioni di sicurezza, spegnere il motore, controllare il livello del liquido di raffreddamento e rabboccare esclusivamente con il liquido prescritto.



AVVERTIMENTO

Pericolo di ustioni:

In caso di surriscaldamento del motore, il sistema di raffreddamento è sottoposto a temperature e pressioni elevate. Non aprire il tappo del radiatore o del serbatoio del liquido di raffreddamento finché il motore non si è completamente raffreddato.

Indicatore di manutenzione



L'accensione dell'indicatore di manutenzione segnala la necessità di effettuare un intervento di manutenzione programmata. Al termine degli interventi di manutenzione, l'indicatore di manutenzione verrà ripristinato dal personale tecnico qualificato.

Spia di allarme porta aperta



Con l'interruttore di accensione inserito, se una o più porte non sono correttamente chiuse, la spia di avviso indica lo stato delle port

Spia malfunzionamento servosterzo - EPS



Il sistema EPS (Electric Power Steering) è il servosterzo elettrico del veicolo. Con l'interruttore di accensione inserito, la spia di avviso si accende e il sistema entra in fase di autodiagnosi. Se non vengono rilevati guasti, la spia si spegne dopo l'avviamento del motore. Se la spia rimane accesa o si accende durante la marcia, indica un malfunzionamento del sistema di servosterzo elettrico. In tal caso, la forza di assistenza allo sterzo può essere ridotta. Si raccomanda di recarsi al più presto presso un concessionario autorizzato per il controllo e la riparazione del sistema.

Spia sistema antibloccaggio (ABS)



All'accensione, la spia si illumina brevemente per l'autotest. Se resta accesa o si accende durante la marcia, indica un malfunzionamento del sistema ABS. Il freno resta funzionante, ma senza funzione antibloccaggio. Rivolgersi al più presto a un concessionario autorizzato.

Capitolo 4

Serrature delle porte e sistema antifurto

Il veicolo è fornito con due chiavi, di cui una di riserva. La targhetta con il codice chiave è applicata alla copertura dedicata: per motivi di sicurezza non conservarla all'interno del veicolo. Custodiscila in un luogo sicuro e annota il codice separatamente, per evitare duplicazioni non autorizzate. Il telecomando consente il comando a distanza della chiusura delle porte e la salita dei cristalli.



AVVERTIMENTO

Non lasciare la chiave all'interno del veicolo; portala sempre con te.
Prima di allontanarti, assicurati che tutte le porte siano correttamente chiuse.

Serrature

Le porte anteriori possono essere bloccate e sbloccate dall'esterno con la chiave del veicolo. Ruota la chiave in senso orario per sbloccare e in senso antiorario per bloccare.

Quando si lascia il veicolo, le porte possono essere bloccate solo dall'esterno. Per una maggiore sicurezza, si consiglia di utilizzare il telecomando o la chiave per chiudere tutte le porte.

Sostituzione della batteria del telecomando

Se la portata di ricezione del telecomando diminuisce, sostituire la batteria.

Procedura:

1. Aprire il telecomando dal lato dell'incastro con un utensile a punta piatta.
2. Rimuovere la batteria e inserirne una nuova, con il polo (+) rivolto verso l'alto.
3. Richiudere correttamente il telecomando.



AVVERTIMENTO

Le batterie al litio non devono essere smaltite con i rifiuti domestici. Smaltire le batterie usate nel rispetto delle normative ambientali vigenti.

Apertura del cofano



- 1- Tirare la leva di sblocco sotto il lato sinistro del cruscotto: il cofano si solleva leggermente.
- 2- Portarsi davanti al veicolo, azionare la leva di sicurezza sotto il cofano e sollevarlo.
- 3- Aprire completamente il cofano e sostenerlo con l'asta di supporto.
- 5- Riposizionare l'asta di supporto e abbassare il cofano fino a circa 20-30 cm dalla serratura, quindi lasciarlo cadere per chiuderlo.
- 6- Verificare sempre che il cofano sia correttamente bloccato.

Cintura di sicurezza

Usa sempre cinture di sicurezza o sistema di contenimento per bambini. Assicurati che la cintura di sicurezza sia ben allacciata e che non ci siano allentamenti, deformazioni o ostacoli. Quando l'interruttore di accensione è acceso, la spia dovrebbe accendersi e rimane accesa per ricordare al conducente di allacciare la cintura di sicurezza. Dovrebbe spegnersi dopo che il conducente allaccia la cintura di sicurezza.

Sistema di ritenuta per bambini

Durante l'installazione del sistema di ritenuta per bambini, attenersi scrupolosamente alle istruzioni riportate in questo manuale e a quelle fornite dal produttore del dispositivo.



Per i bambini di età inferiore a 12 anni o con statura inferiore a 150 cm si raccomanda l'utilizzo di un sistema di ritenuta per bambini omologato (seggiolino per neonati, seggiolino per bambini o cuscino rialzato), conforme alle normative vigenti. I sistemi di ritenuta per bambini devono essere utilizzati in combinazione con la cintura di sicurezza del veicolo per garantire la massima protezione.



- Bambini da 4 a 12 anni o con peso compreso tra 18 e 36 kg: devono viaggiare sui sedili posteriori utilizzando un cuscino rialzato. Assicurarsi che la cintura diagonale passi correttamente sopra la spalla e non sul collo, mentre la cintura addominale deve essere posizionata sui fianchi e non sull'addome.
- Bambini di età inferiore a 4 anni e con peso compreso tra 10 e 18 kg: devono essere trasportati sui sedili posteriori utilizzando un sistema di ritenuta per bambini idoneo.

Queste disposizioni contribuiscono a garantire un elevato livello di sicurezza durante la marcia.



AVVERTIMENTO

Non installare mai un sistema di ritenuta per bambini rivolto all'indietro su un sedile dotato di airbag anteriore attivo. Il rischio di lesioni gravi o mortali è estremamente elevato.

Installazione del sistema di ritenuta per bambini (fronte marcia)

Il sistema di ritenuta per bambini orientato in avanti deve essere fissato utilizzando la cintura di sicurezza con funzione di blocco automatico. La posizione di installazione è sul lato sinistro del sedile della seconda fila (versione con guida a sinistra - LHD). Le dimensioni ammesse dei sistemi di ritenuta per bambini compatibili con questo modello sono riportate di seguito. È prevista una tolleranza di $\pm 1-2$ cm.



AVVERTIMENTO

Ogni sistema di ritenuta per bambini può essere utilizzato da un solo bambino. In conformità alle normative sulla sicurezza stradale, ai bambini è vietato occupare il sedile anteriore e devono essere sempre trasportati utilizzando un sistema di contenimento per bambini idoneo, correttamente installato.

Airbag

Airbag e cinture di sicurezza lavorano insieme per ridurre il rischio di gravi infortuni in caso di impatto grave.

CAUTELA

Quando l'airbag si attiva, può essere percepito un forte rumore e può fuoriuscire polvere non tossica: si tratta di un fenomeno normale.

Per garantire la massima protezione, i passeggeri anteriori devono sedersi correttamente, come illustrato nell'immagine a destra. In caso di urto frontale violento (frontale o con angolo fino a 30° da sinistra o da destra), gli airbag anteriori si attivano. Il gonfiaggio inizia generalmente entro 1 millisecondo dall'impatto; al contatto con l'occupante l'airbag si sgonfia immediatamente, attenuando il movimento in avanti. Gli airbag non si attivano in caso di urti di lieve entità, collisioni posteriori o laterali.



Funzione di protezione degli airbag

In caso di urti frontali o laterali di forte intensità, anche con le cinture di sicurezza allacciate, conducente e passeggeri possono subire lesioni. Quando le condizioni di attivazione sono soddisfatte, gli airbag si gonfiano e lavorano in sinergia con le cinture di sicurezza per proteggere gli occupanti. Gli airbag distribuiscono l'energia dell'impatto sulle parti superiori del corpo, rallentando o arrestando gradualmente il movimento degli occupanti e riducendo il rischio e la gravità delle lesioni. Anche su veicoli dotati di airbag, le cinture di sicurezza devono essere sempre indossate. Regola il sedile il più indietro possibile rispetto all'airbag anteriore, mantenendo il pieno controllo del veicolo. I bambini non devono sedere sul sedile anteriore, né sulle ginocchia di un adulto, e non utilizzare sistemi di ritenuta per bambini su sedili con airbag anteriore attivo. Non appoggiarti né consentire ad altri di appoggiarsi alle zone di intervento degli airbag: una posizione scorretta può causare gravi lesioni al momento dell'attivazione.

Spia di allarme airbag



Portando l'interruttore di accensione su ON, la spia airbag si accende per circa 6 secondi e poi si spegne: il sistema è operativo. Se la spia non si accende, oppure rimane accesa o lampeggia durante la guida, è presente un guasto: rivolgiti immediatamente a un concessionario autorizzato. Smaltimento e sostituzione degli airbag devono essere eseguiti esclusivamente da un concessionario autorizzato.

Avvertenze di sicurezza – Airbag

- Non appoggiarti alla porta o alla console centrale. Siediti sempre in posizione eretta.
- In caso di collisione, l'airbag si attiva istantaneamente: una posizione scorretta può causare lesioni gravi dovute al rapido gonfiaggio.
- Non toccare i componenti dell'airbag subito dopo l'attivazione, possono provocare ustioni.
- Gli airbag possono attivarsi anche in seguito a urti violenti nella parte inferiore del veicolo.
- Il sistema airbag è monouso: dopo un'attivazione, l'airbag deve essere sostituito esclusivamente presso un concessionario autorizzato.
- Mantieni libera e pulita l'area di intervento degli airbag. Non collocare oggetti davanti o sopra di essa.
- Non posizionare deodoranti liquidi o oggetti simili sul cruscotto o nelle sue vicinanze: in caso di attivazione, possono diventare proiettili e ferire gli occupanti.

Capitolo 5

Funzionamento di emergenza

Il sistema di gestione del motore è dotato di una funzione di operatività parziale. In caso di guasto, il veicolo rimane utilizzabile, ma le prestazioni del motore possono essere ridotte.



AVVERTIMENTO

Si prega di recarsi immediatamente al concessionario autorizzato per l'ispezione.

Sostituzione delle lampadine

La sostituzione delle lampadine dei fari non è consigliata agli utenti, salvo situazioni di emergenza, poiché richiede la rimozione del gruppo ottico e l'uso di attrezzi specifici. Spegni sempre luci e accensione prima di intervenire. Non toccare il vetro della lampadina con le dita: le impronte possono surriscaldarsi e compromettere il riflettore. Utilizza solo lampadine dello stesso tipo e specifica di quelle originali. Verifica sempre i dati tecnici prima dell'installazione. Per una sostituzione corretta e sicura, si raccomanda di rivolgersi a un concessionario o centro assistenza autorizzato.

Specifiche lampadine

- **Faro anteriore:** 12 V - 55 W / H1
- **Luce di retromarcia, indicatori di direzione anteriori e posteriori, fendinebbia posteriore:** 12 V - 21 W
- **Luce targa, luci di posizione anteriori, indicatori laterali:** 12 V - W5W
- **Luci freno e luci di posizione posteriori:** 12 V - P21/5W
- **Fendinebbia anteriore:** 12 V - 55 W / H3

Utilizzare esclusivamente lampadine con le stesse specifiche per garantire sicurezza e corretto funzionamento dell'impianto di illuminazione.



AVVERTIMENTO

Dopo ogni sostituzione della lampadina, è necessario ricalibrare i fari. Rivolgiti a un concessionario autorizzato, che potrà eseguire la regolazione corretta secondo le specifiche del veicolo.

Fari anteriori – Sostituzione lampadina

Se una lampadina è guasta, procedi come segue:

- 1- Apri il cofano motore.
- 2- Ruota il coperchio del faro in senso antiorario oppure sgancia la clip di fissaggio premendo il coperchio verso il basso.
- 3- Scollega il connettore elettrico della lampadina.
- 4- Premi le molle di fissaggio del portalampadina, separale e rimuovi la lampadina, prestando attenzione al riferimento di allineamento.

Utilizza esclusivamente lampadine del tipo prescritto.



Luce di svolta
Luce di posizione/ dei freni
Luce retromarcia
Fendinebbia posteriore

Fari fendinebbia anteriori

La sostituzione della lampadina dei fari fendinebbia anteriori deve essere effettuata esclusivamente presso un concessionario autorizzato.

Fari posteriori

In caso di mancato funzionamento di una luce posteriore, procedere come segue:

- Dal vano bagagli, rimuovere le due viti di fissaggio (superiore e inferiore) del fanale;
- Scollegare il connettore elettrico;
- Estrarre il gruppo ottico posteriore per la sostituzione della lampadina.
- Ruota il coperchio della lampadina in senso antiorario e rimuovilo.
- Scollega il portalampadina, estrai la lampadina difettosa e osserva il riferimento di allineamento.
- Inserisci la nuova lampadina senza toccarne il vetro e rimonta il portalampadina ruotandolo fino a battuta.
- Richiudi il coperchio.
- Accendi le luci e verifica il corretto funzionamento.

⚠ L'impianto di illuminazione è un elemento di sicurezza: esegui la sostituzione con attenzione e utilizza esclusivamente lampadine del tipo prescritto.

Sostituzione della lampadina – indicatore laterale (ove presente)



- 1- Ruota il portalampada in senso antiorario fino alla battuta e rimuovilo.
- 2- Estrai la lampadina difettosa.
- 3- Inserisci la nuova lampadina nel portalampada e rimontalo nella sede.
- 4- Accendi le luci e verifica il corretto funzionamento dell'indicatore laterale.

Regolazione del fascio dei fari

La corretta regolazione del fascio luminoso è determinante per la sicurezza di marcia. L'assetto dei fari deve essere regolato esclusivamente con strumenti idonei e nel rispetto delle normative vigenti.

Impostazioni consigliate del correttore fari in base al carico del veicolo:

- Solo conducente, vano di carico vuoto, veicolo in assetto orizzontale: posizione 0.
- Conducente e passeggero anteriore, vano di carico a pieno carico, avantreno marcatamente abbassato: posizione 3.
- Veicolo completamente occupato, vano di carico a mezzo carico, avantreno leggermente abbassato: posizione 1 o 2, in funzione delle condizioni effettive.
- Per una regolazione precisa del fascio luminoso si consiglia di rivolgersi a un centro di assistenza autorizzato.

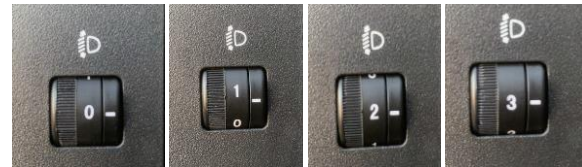

Fusibile e relè



AVVERTIMENTO

Prima di sostituire un fusibile o un relè, spegnere l'interruttore di accensione e disattivare tutti gli utilizzatori elettrici del veicolo.

Sostituire un fusibile difettoso esclusivamente con uno nuovo dello stesso amperaggio.

L'ubicazione della scatola dei fusibili, che ospita anche il fusibile principale e i relè, è indicata nell'illustrazione.

La sostituzione dei relè richiede competenze tecniche specifiche e deve essere eseguita da personale qualificato. Si consiglia di tenere a bordo fusibili di ricambio per eventuali emergenze.

Un fusibile bruciato è riconoscibile dall'elemento interno interrotto.

Tutti i fusibili sono di tipo innesto (push-in).

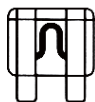

Codifica cromatica dei fusibili

Colore	Amperaggio
Rosso marrone	7.5
Rosso	10
Blu	15
Giallo	20
Verde	30

Fusibile bruciato

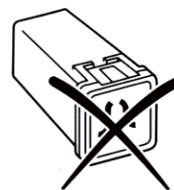
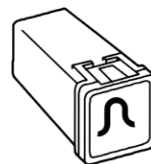

Codifica cromatica dei fusibili bruciati	
Colore	Amperaggio
Rosa	30
Nero	80
Giallo	120

AVVERTIMENTO

Qualsiasi modifica non autorizzata ai sistemi elettrico o di alimentazione può compromettere le prestazioni del veicolo e comportare rischi di incendio o di sicurezza. Si raccomanda pertanto che qualsiasi intervento che preveda lo smontaggio del sistema di alimentazione, dell'impianto elettrico o la sostituzione di relè venga eseguito esclusivamente presso un concessionario autorizzato.

Sostituzione fusibile

Il veicolo è dotato di un estrattore per fusibili, alloggiato nella scatola dei fusibili del cablaggio del telaio. Utilizzarlo esclusivamente per la rimozione e l'installazione dei fusibili.

AVVERTIMENTO

Durante la sostituzione di un fusibile, utilizzare esclusivamente fusibili del valore di amperaggio prescritto indicato sulla scatola fusibili o sul relè. L'impiego di fusibili con amperaggio non corretto può causare danni all'impianto elettrico e, nei casi più gravi, rischi di incendio del veicolo.

Scatola porta fusibili

Il relè e la scatola dei fusibili sono situati nel vano motore.

Per ispezionare o sostituire un fusibile, aprire il vano motore dentro l'abitacolo e rimuovere il coperchio della scatola dei fusibili.



Il relè del quadro strumenti e la scatola dei fusibili sono posizionati sul lato sinistro del cruscotto. Per l'ispezione o la sostituzione dei fusibili, aprire il pannello di protezione inferiore sinistro del quadro strumenti, che consente l'accesso diretto ai relè e ai fusibili.

Sostituzione della ruota

Prima di sollevare il veicolo, osservare scrupolosamente le seguenti precauzioni:

- Arrestare il veicolo in un luogo sicuro, lontano dal traffico, che non metta a rischio la propria sicurezza o quella degli altri utenti della strada.
- Parcheggiare su una superficie stabile e pianeggiante.
- Inserire il freno di stazionamento e, se necessario, bloccare le ruote con cunei o fermi adeguati per evitare movimenti del veicolo.
- Assicurarsi che le ruote anteriori siano orientate in posizione diritta.

Ruota di scorta

La ruota di scorta è alloggiata nella parte posteriore del telaio del veicolo. Allentare il bullone della staffa di fissaggio della ruota di scorta fino a consentirne il rilascio. Rimuovere la ruota di scorta dal supporto di fissaggio situato sotto il pianale del veicolo. Per il rimontaggio della ruota di scorta o della ruota smontata, inserire il perno di fissaggio solidale alla carrozzeria nel foro centrale della ruota. Avvitare il dado di fissaggio della ruota di scorta in senso orario e serrarlo correttamente, assicurandosi che la ruota sia fissata in modo sicuro.

Crick

Il crick e il bullone per lo smontaggio della ruota, sono forniti in dotazione con il veicolo.



AVVERTIMENTO

Il crick in dotazione è progettato esclusivamente per il sollevamento del veicolo durante la sostituzione di una ruota. Non utilizzarlo in alcun caso per operare o sostare sotto il veicolo.

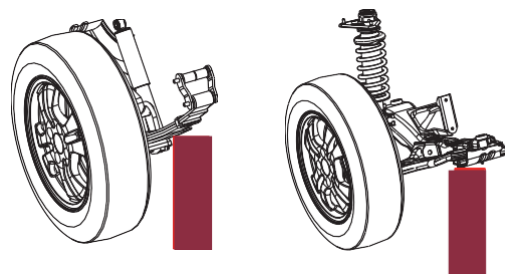

Posizione di sollevamento

Prima di iniziare, blocca le ruote con fermi idonei per stabilizzare il veicolo e assicurati che le ruote anteriori siano orientate in posizione diritta.

Procedura:

- Parcheggia il veicolo su una superficie solida e pianeggiante e verifica che le ruote anteriori siano diritte.
- Porta l'interruttore di accensione in posizione OFF.
- Fai scendere tutti i passeggeri e inserisci completamente il freno di stazionamento.
- Se necessario, utilizza cunei fermaruota per prevenire slittamenti o ribaltamenti.
- Allenta leggermente i dadi della ruota con l'attrezzo in dotazione.
- Posiziona il cric su una base stabile e piana
- Solleva il veicolo verticalmente, collocando il cric esclusivamente nel punto di sollevamento previsto.

Installazione della ruota

Procedura:

- Posiziona la ruota sul mozzo, allineala ai bulloni e avvita i dadi a mano, serrandoli leggermente in senso orario.
- Abbassa il veicolo e rimuovi il cric.
- Serrare completamente i dadi ruota con sequenza incrociata (a stella), ripetendo l'operazione 2-3 volte:
- Ruota anteriore + posteriore singola: 120 ± 10 N·m
- Ruote posteriori gemellate: 160 ± 10 N·m
- Riponi e fissa correttamente il cric e la ruota smontata.
- Rivolgiti quanto prima a un concessionario autorizzato per il controllo della coppia di serraggio dei dadi e della pressione di gonfiaggio degli pneumatici.

Mantieni la ruota di scorta con una pressione leggermente superiore a quella di esercizio normale.

Batteria

Raccomandazioni sulla sicurezza

AVVERTIMENTO

Quando si maneggia la batteria, osservare sempre le seguenti precauzioni di sicurezza.



L'acido della batteria è altamente corrosivo. Indossare sempre guanti protettivi e occhiali di sicurezza. Evitare qualsiasi contatto di acido o piombo con la pelle, gli occhi o gli indumenti. Non inclinare la batteria: l'elettrolito potrebbe fuoriuscire dai fori di ventilazione. In caso di contatto con gli occhi, sciacquare immediatamente con abbondante acqua per diversi minuti e consultare un medico. In caso di contatto con la pelle o con gli indumenti, neutralizzare con acqua alcalina (ad es. acqua e sapone) e risciacquare accuratamente con acqua pulita.

L'acido della batteria è altamente corrosivo. Indossare sempre guanti protettivi e occhiali di sicurezza. Evitare qualsiasi contatto di acido o piombo con la pelle, gli occhi o gli indumenti. Non inclinare la batteria: l'elettrolito potrebbe fuoriuscire dai fori di ventilazione. In caso di contatto con gli occhi, sciacquare

immediatamente con abbondante acqua per diversi minuti e consultare subito un medico. In caso di contatto con la pelle o con gli indumenti, neutralizzare con acqua alcalina (ad es. acqua e sapone) e risciacquare accuratamente con acqua pulita.

Rimozione e installazione

Quando rimuovi o installi la batteria, osserva sempre le seguenti precauzioni:

1. In caso di sostituzione, utilizza esclusivamente una batteria al piombo. Non utilizzare altri tipi di batterie. La corrente e la capacità della nuova batteria devono essere uguali a quelle della batteria originale o conformi alle specifiche del veicolo.
2. Dopo aver spento l'interruttore di accensione e tutti i dispositivi elettrici del veicolo, scollega per primo il cavo negativo (-) per evitare cortocircuiti accidentali.
3. Durante il ricollegamento della batteria, collega prima il cavo positivo (+) e successivamente il cavo negativo (-).
4. Dopo la rimozione e il ricollegamento della batteria, le prestazioni del veicolo potrebbero risultare temporaneamente anomale durante la fase iniziale di guida. Ciò è dovuto alla riapprendimento del sistema di controllo del motore ed è un fenomeno normale.

Capitolo 6

Manutenzione del veicolo

La manutenzione regolare del veicolo è essenziale per garantirne prestazioni ottimali, sicurezza e lunga durata. Segui attentamente il programma di manutenzione indicato nel manuale per prevenire guasti e individuare tempestivamente eventuali problemi.

La manutenzione si divide in due tipi:

Manutenzione ordinaria, che può essere eseguita dal proprietario;

Manutenzione, ispezione e riparazione periodiche, da effettuare presso un concessionario autorizzato.

Utilizza esclusivamente olio specificato per il veicolo, poiché l'uso di prodotti non idonei può causare danni.

Servizi del concessionario autorizzato

Solo ricambi e materiali originali garantiscono la corretta durata e le prestazioni del veicolo. Si raccomanda di rivolgersi esclusivamente a un concessionario autorizzato.

Controlli a carico del proprietario

Il proprietario deve:

- Controllare regolarmente il livello dei liquidi e rabboccare se necessario;
- Verificare la pressione degli pneumatici;
- Controllare il corretto funzionamento di luci e freni.

Manutenzione comune

Utilizza solo aree di lavaggio auto che non danneggino il sistema di drenaggio ecologico.

Olio motore, liquido freni, antigelo, batterie e pneumatici usati devono essere smaltiti esclusivamente da centri autorizzati o secondo le indicazioni dei produttori.

Non gettare questi materiali nei rifiuti domestici né nel sistema di drenaggio pubblico.

Vano motore – Punti di controllo e manutenzione

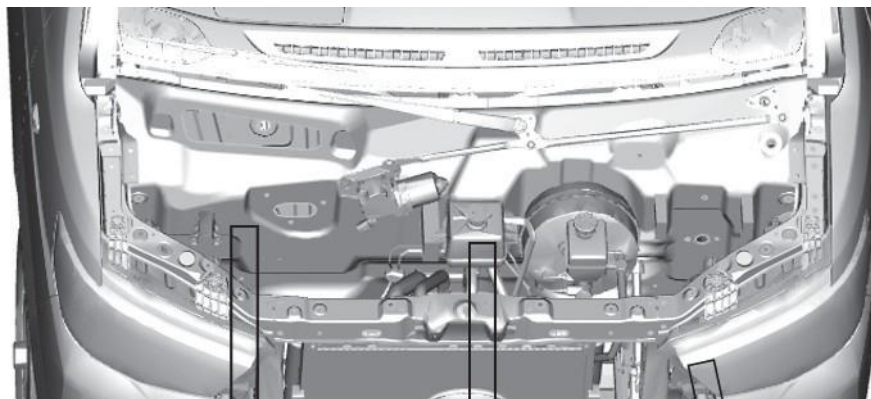

Serbatoio del liquido lavacristalli



Vaschetta liquido di raffreddamento

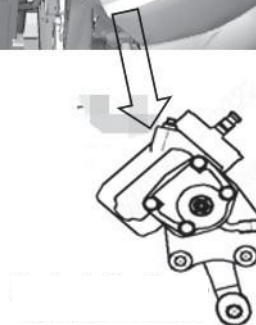

Motorino tergicristallo

Serbatoio del liquido dei freni

AVVERTIMENTO

Evitare rigorosamente il contatto del liquido con la pelle e con gli occhi. Qualora ciò dovesse verificarsi, sciacquare immediatamente e accuratamente la parte interessata con abbondante acqua e consultare senza indugio un medico o un servizio di emergenza.

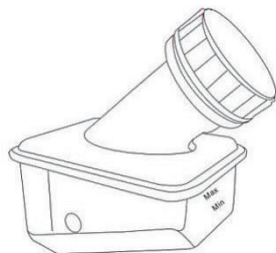

Il serbatoio del liquido dei freni è situato nella zona posteriore destra del vano motore. Il livello del liquido dei freni deve essere compreso tra i contrassegni MIN e MAX riportati sul lato del serbatoio. Se il livello del liquido dei freni raggiunge il contrassegno MIN, sul quadro strumenti si accende la spia di avvertimento del sistema frenante. Rabboccare esclusivamente liquido dei freni conforme alle specifiche prescritte.

AVVERTIMENTO

In caso di contatto del liquido con superfici verniciate, rimuoverlo immediatamente con una spugna umida oppure sciacquare la superficie interessata con abbondante acqua pulita.

Serbatoio liquido tergilavacrystalli



Il sistema lavacrystalli è alimentato dal relativo serbatoio.

Se necessario, rabboccare con acqua e concentrato per lavacrystalli nella proporzione **20 : 1**.

Dopo il rabbocco, chiudere accuratamente il tappo del serbatoio.

Serbatoio liquido di raffreddamento



Il motore è dotato di un serbatoio del liquido di raffreddamento principale e di un serbatoio secondario. Durante il rabbocco del liquido di raffreddamento, attenersi scrupolosamente alle seguenti istruzioni. Procedura di rabbocco del liquido di raffreddamento:
Effettuare l'operazione esclusivamente a motore freddo e spento. Premere il tappo di riempimento verso il basso e ruotarlo in senso antiorario per aprirlo. Rabboccare il liquido di raffreddamento fino a quando risulta visibile dall'apertura di riempimento. Chiudere il tappo ruotandolo in senso orario. Avviare il motore e lasciarlo funzionare al minimo per circa un minuto, quindi spegnere il motore. Aprire nuovamente il tappo di riempimento e continuare il rabbocco fino a quando il liquido di raffreddamento risulta nuovamente visibile dall'apertura di riempimento. Assicurarsi di rabboccare tempestivamente il liquido di raffreddamento attraverso l'apposita apertura, in particolare quando la temperatura del liquido di raffreddamento del motore è elevata o durante ogni intervento di manutenzione.



AVVERTIMENTO

Non aprire il tappo di riempimento con il motore in funzione o quando il liquido di raffreddamento è ad alta temperatura. In caso contrario, il liquido di raffreddamento potrebbe fuoriuscire improvvisamente dal sistema, causando ustioni e danni per corrosione ad altri componenti del veicolo.



Il livello del liquido di raffreddamento è visibile nel serbatoio secondario semitrasparente e, a motore freddo, deve essere compreso tra i contrassegni MIN e MAX. Se è necessario effettuare il rabbocco con il motore caldo, attendere almeno 10 minuti, allentare lentamente il tappo per scaricare la pressione e rimuoverlo solo dopo alcuni istanti. Rabboccare esclusivamente liquido di raffreddamento conforme alle specifiche prescritte e controllare regolarmente il livello. L'utilizzo della corretta concentrazione di liquido di raffreddamento garantisce protezione antigelo e anticorrosione del motore.

AVVERTIMENTO

Il liquido di raffreddamento è tossico.

Evitare il contatto con la pelle, gli occhi e gli indumenti e prestare la massima attenzione durante il rabbocco per prevenire fuoriuscite sui componenti del motore.

In caso di contatto accidentale con pelle o occhi, sciacquare immediatamente con abbondante acqua e consultare senza indugio un medico o un servizio di emergenza.

Non mescolare liquidi di raffreddamento di colore o specifiche differenti.

Asta di controllo del livello dell'olio motore

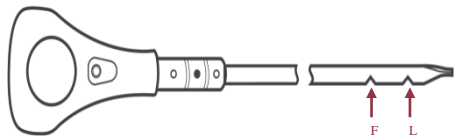

Il motore del veicolo è situato sotto il sedile anteriore.

Per gli interventi di manutenzione, sollevare il sedile anteriore. Il consumo di olio motore dipende da diversi fattori. Un motore nuovo raggiunge il normale consumo dopo circa **3.000 km**. In condizioni di carico elevato, il consumo di olio può aumentare. Controllare regolarmente il livello dell'olio motore, ad esempio durante il rifornimento di carburante o prima di un viaggio lungo. Per il controllo del livello dell'olio, parcheggiare il veicolo su una superficie piana, spegnere il motore e attendere alcuni minuti affinché l'olio defluisca nella coppa. Non avviare il motore freddo prima del controllo. Estrarre l'asta di controllo, pulirla con un panno privo di lanugine, reinserirla completamente ed estrarla nuovamente per la lettura. Se il livello dell'olio si trova tra i contrassegni **L** e **F** sull'asta, non è necessario effettuare il rabbocco. A motore caldo, il livello dell'olio può superare leggermente il contrassegno superiore a causa dell'espansione termica.

AVVERTIMENTO

Non utilizzare additivi per l'olio o prodotti per il trattamento del motore.

Tali prodotti non sono necessari e, in alcuni casi, possono causare danni al motore. I danni derivanti dall'uso di questi prodotti non sono coperti dalla garanzia di qualità.

Controllo e sostituzione delle spazzole tergicristallo

Verificare lo stato della spazzola del tergicristallo facendo scorrere delicatamente la punta del dito lungo il bordo in gomma. Residui di grasso, silicone o carburante possono compromettere il corretto funzionamento della spazzola. In tal caso, pulire la spazzola utilizzando liquido lavavetri.

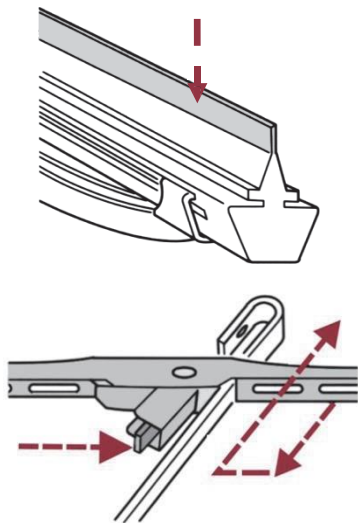

Sollevare il braccio del tergicristallo e ruotare la spazzola fino a portarla in posizione perpendicolare rispetto al braccio. Premere la clip di fissaggio nella direzione indicata dalla freccia nell'illustrazione e sfilare la spazzola dal braccio in direzione opposta. La spazzola del tergicristallo può quindi essere

Controllo degli pneumatici

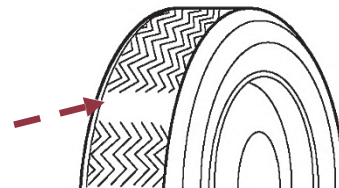

Per motivi di sicurezza, controllare la pressione di gonfiaggio degli pneumatici, compresa la ruota di scorta, esclusivamente a pneumatici freddi. Utilizzare sempre la corretta pressione di gonfiaggio, in particolare in caso di carichi elevati o velocità sostenute. Una pressione insufficiente riduce la stabilità di marcia, aumenta la resistenza al rotolamento e accelera l'usura degli pneumatici, con conseguente rischio di incidenti.

Durante il parcheggio vicino al marciapiede, avvicinarsi lentamente e mantenere le ruote perpendicolari al bordo, se possibile. Evitare ostacoli con spigoli vivi e prestare attenzione a non danneggiare la spalla dello pneumatico. Controllare regolarmente gli pneumatici per verificare l'assenza di tagli, corpi estranei e usura irregolare del battistrada. Un'usura non uniforme può indicare un errato allineamento delle ruote. Si consiglia di effettuare la rotazione degli pneumatici ogni **15.000 km**.

Le normative vigenti stabiliscono un limite minimo per la profondità del battistrada degli pneumatici.

Quando la profondità del battistrada raggiunge **3 mm**, gli indicatori di usura presenti sul battistrada diventano visibili, segnalando una significativa riduzione delle prestazioni e della sicurezza. In tal caso, si raccomanda la sostituzione dello pneumatico. Gli pneumatici usurati devono essere smaltiti nel rispetto delle normative locali in materia di tutela ambientale. Sostituire gli pneumatici invernali con quelli estivi quando le condizioni stradali lo consentono contribuisce a ridurre il consumo di carburante e la rumorosità di marcia.

Sostituzione degli pneumatici

Gli pneumatici montati sul veicolo sono selezionati appositamente per garantire maneggevolezza, comfort e sicurezza ottimali. Le combinazioni di pneumatici e cerchi approvate sono valide per cerchi in acciaio o in lega leggera. Per l'utilizzo di pneumatici o cerchi di altro tipo, rivolgersi a un concessionario autorizzato. Si raccomanda vivamente l'impiego di pneumatici originali o conformi alle raccomandazioni del concessionario autorizzato. Le dimensioni degli pneumatici influiscono sull'indicazione del tachimetro. L'uso di pneumatici con dimensioni (diametro) diverse da quelle originali può comportare indicazioni di velocità non corrette. Le catene da neve possono essere utilizzate su pneumatici estivi e invernali esclusivamente sulle ruote motrici (posteriori). Durante l'uso delle catene, sui veicoli dotati di sistema di controllo della trazione possono verificarsi anomalie di funzionamento; in tal caso, disattivare temporaneamente il sistema. Per evitare danni ai copripneumatici integrali, rimuoverli prima di montare le catene da neve. Dopo la rimozione delle catene, reinstallare immediatamente i copripneumatici.

 AVVERTIMENTO
L'utilizzo di pneumatici o cerchi non idonei può compromettere la sicurezza di marcia e causare incidenti. Eventuali danni derivanti dall'impiego di pneumatici o cerchi non conformi non sono coperti dalla garanzia di qualità.

Cinghia di trasmissione

La cinghia di trasmissione è un componente soggetto a carichi elevati. Utilizzare esclusivamente cinghie di qualità affidabile e conformi alle specifiche prescritte. In caso di sostituzione, si raccomanda l'impiego di una cinghia di trasmissione originale, disponibile presso i concessionari autorizzati, al fine di garantire sicurezza e affidabilità di funzionamento.

Controllo della tensione della cinghia di trasmissione

Portare l'interruttore di accensione in posizione OFF ed estrarre la chiave. Premere con il pollice la parte centrale della cinghia (forza applicata circa 100 N) e verificare la flessione: la deviazione massima consentita è di 10 mm. Se la deviazione supera il valore prescritto, rivolgersi immediatamente a un concessionario autorizzato per il controllo e la regolazione.



CAUTELA

Con l'utilizzo, la cinghia di trasmissione può allungarsi progressivamente.

Un eccessivo allungamento provoca una riduzione della tensione, con il rischio di danni ai componenti del veicolo.

Si raccomanda pertanto di controllare la tensione della cinghia motore ogni 1.000 km.

Pulizia del radiatore

Insetti, foglie e altri corpi estranei possono ostruire il radiatore e il condensatore, riducendo l'efficienza del sistema di raffreddamento e del climatizzatore. Si raccomanda di pulire il radiatore almeno una volta all'anno utilizzando aria compressa o acqua; il condensatore va pulito soffiando aria dall'interno verso l'esterno. Non superare una pressione di 150 kPa per evitare danni alle alette.

Sospensioni del veicolo e vano di carico

Controllare regolarmente che i bulloni di fissaggio delle sospensioni (collegamento cabina-telaio) e del vano di carico siano correttamente serrati.

Si raccomanda di verificare e, se necessario, ripristinare il serraggio **ogni 5.000 km**.

Coppie di serraggio:

- Sospensione carrozzeria: **80 N·m**
- Bullone a U del vano di carico: **70 N·m**
- Bullone di posizionamento: **45 N·m**

Capitolo 7

Identificazione del veicolo



Numero di identificazione del veicolo (VIN)

Il Numero di Identificazione del Veicolo (VIN) è punzonato sulla parte anteriore del longherone destro del telaio ed è inoltre visibile nella parte superiore sinistra del quadro strumenti, in prossimità del parabrezza.

Il VIN può essere letto anche tramite la centralina elettronica (ECU) utilizzando uno strumento diagnostico collegato alla presa OBD, situata nella zona inferiore sinistra del cruscotto. Il VIN memorizzato nelle centraline elettroniche non deve essere danneggiato né modificato senza autorizzazione.

Sul lato interno del parabrezza anteriore, in prossimità dello specchietto retrovisore interno, è presente un'area riservata alla marcatura VIN.

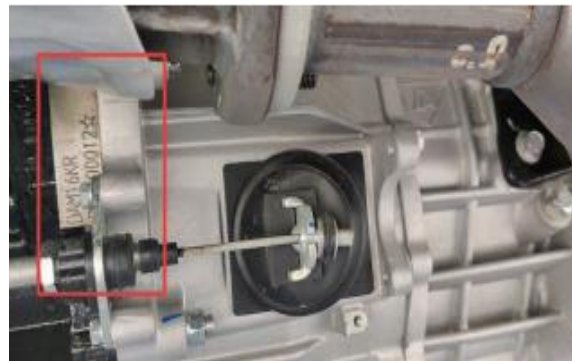

Numero motore

Il numero del motore LJM13B è riportato sul coperchio della testata (coperchio punterie) e sul blocco motore, come illustrato di seguito.



Olio motore

La capacità di riempimento dell'olio motore LJM13B è pari a 3,5 L (senza filtro dell'olio).

La quantità di olio da utilizzare è definita dal progetto del motore e deve essere rispettata per garantire prestazioni e affidabilità ottimali.



AVVERTIMENTO

Non utilizzare additivi o prodotti per il trattamento del motore non approvati dal costruttore.

Tali prodotti non sono necessari e, in alcuni casi, possono causare danni al motore. I danni derivanti dal loro impiego non sono coperti dalla garanzia di qualità.



AVVERTIMENTO

Non utilizzare oli che non soddisfano le specifiche e i requisiti prescritti. L'impiego di oli non idonei può causare danni al motore. Tali danni non sono coperti dalla garanzia di qualità.

Aggiunta di olio motore

Il concessionario autorizzato registra gli interventi di sostituzione dell'olio e utilizza esclusivamente l'olio raccomandato.

Durante il rabbocco, non superare il contrassegno F o MAX sull'asta di controllo.

Specifiche olio

trasmissione manuale

Utilizzare esclusivamente fluido per trasmissione conforme alla specifica GL-4 75W-90.

La capacità della trasmissione è pari a 1,5 L.

Liquido freni

Utilizzare esclusivamente liquido dei freni DOT 4, privo di paraffina. Se necessario, rabboccare fino al contrassegno MAX. Il liquido dei freni deve essere sostituito ogni 12 mesi o ogni 20.000 km, a seconda di quale condizione si verifichi per prima.

AVVERTIMENTO

In caso di carichi pesanti (come trainare il veicolo di coda, guidare a lungo in montagna), il liquido dei freni dovrebbe essere sostituito mentre vengono sostituite le pastiglie dei freni. Quando aggiungi il liquido dei freni, assicurati che sia completamente pulito. Se sporco entra nel sistema frenante, può causare una perdita delle prestazioni frenanti.

Liquido per lavaggio parabrezza

Rabboccare il serbatoio del lavacrystalli con acqua e concentrato conforme alle specifiche, nel rapporto 1 : 20.

In presenza di basse temperature esterne, utilizzare liquido lavacrystalli invernale. Attenersi alle indicazioni riportate sul contenitore per la corretta concentrazione.

Tabella specifiche liquidi:

TIPO	Modello	Quantità di riempimento
Olio motore	5W-30	3,7 L ± 0,5 L
Olio trasmissione	75W/90	1,5 L ± 0,5 L
Sistema di raffreddamento		6,7 ± 0,4 L
Serbatoio carburante		50 L
Serbatoio del liquido dei freni		DOT 4 - 1 ± 0,5 L
Olio differenziale		GL-5 75W-90 - 1,8 ± 0,1 L

Parametri di campanatura e convergenza

Allineamento delle quattro ruote		
Elementi		Parametri
Ruota anteriore	Campanatura (Camber) ruote anteriori	$-12' \pm 30'$
	Angolo di Kingpin (Caster)	$2^{\circ}45' \pm 45'$
	Convergenza (Toe-in) ruote anteriori	$6' \pm 6'$
Ruota posteriore	Campanatura (Camber) ruote posteriori	$0^{\circ} \pm 30'$
	Convergenza (Toe-in) ruote posteriori	$0^{\circ} \pm 30'$
Valore di slittamento laterale (Thrust Angle)		$\leq 5 \text{ m/km}$

VICTORIA

Giotti

